

# Montageanleitung

## Soundsystem Volkswagen

<b>CN</b> ⇒ 操作页 6	<b>CZ</b> ⇒ Strana 9	<b>E</b> ⇒ Página 12	<b>F</b> ⇒ Page 15
<b>GB</b> ⇒ Page 18	<b>I</b> ⇒ Pagina 21	<b>JPN</b> ⇒ 24 ページ	<b>NL</b> ⇒ Pagina 27
<b>P</b> ⇒ Página 30	<b>PL</b> ⇒ Strona 33	<b>RUS</b> ⇒ Стр. 36	<b>S</b> ⇒ Sida 39

### Lieferumfang:

- ◆ 1 x Subwoofer
- ◆ 1 x Verstärker
- ◆ 1 x Leitungssatz
- ◆ 1 x Codierstecker für Rechtslenker
- ◆ 1 x Abstandshülse
- ◆ 1 x Montagematerial
- ◆ 1 x Montageanleitung

### Zubehör:

- ◆ DKS 051 419 A Programmier-Dongle (benötigtes Spezialwerkzeug für alle Fahrzeuge außer Polo)
- ◆ 1K0 803 899 D Schraube für Reserveradbefestigung <sup>1)</sup> (alle Fahrzeuge außer Polo)
- ◆ 6Q0 803 899 B Schraube für Reserveradbefestigung <sup>1)</sup> (nur Polo)
- ◆ Reifendichtmittel <sup>2)</sup>
- ◆ Luftkompressor <sup>2)</sup>

<sup>1)</sup> wird benötigt, wenn die vorhandene Schraube zu kurz ist oder im Fahrzeug fehlt. Nicht im Lieferumfang enthalten, bitte gesondert bestellen.

<sup>2)</sup> wird empfohlen, wenn die Montage bei einem Fahrzeug mit Reserverad erfolgt (Reserverad entfällt und wird durch Pannenset ersetzt). **Bitte die regionale Gesetzgebung zum Reserverad im Fahrzeug beachten!** Nicht im Lieferumfang enthalten, bitte gesondert bestellen.

### Benötigte Spezialwerkzeuge, Prüf- und Messgeräte sowie Hilfsmittel:

- ◆ Leitungsstrang-Reparatur-Set -VAS 1978-

### Arbeitsablauf:

#### Hinweis

- ◆ *Der Einbau des Soundsystem sollte von einer Fachwerkstatt durchgeführt werden. Zur Montage werden spezielle Werkzeuge, sowie ergänzende, fahrzeugspezifische Literatur benötigt. Unsachgemäßer Einbau kann zu Schäden am Fahrzeug oder den gelieferten Bauteilen führen.*
- ◆ *Die in dieser Montageanleitung beschriebenen auszuführenden Arbeiten können sich durch Modellpflegemaßnahmen unter Umständen ändern. Somit sind zum Beispiel Änderungen der Leitungsfarben oder auch der Einbauorte nicht auszuschließen. Deshalb immer auch den jeweils aktuellen Stromlaufplan bzw. die aktuellen Reparaturleitfäden des Fahrzeugs beachten.*
- ◆ *Technische Änderungen vorbehalten.*

### 1.1 Vorbereitende Arbeiten am Fahrzeug

- Wenn vorhanden, Steuergerät für Informationselektronik ausbauen. Anderenfalls Radio/Navigationssystem ausbauen.
- Hutablage aus dem Fahrzeug nehmen.
- Kofferraumboden aus dem Fahrzeug nehmen.
- Sitzbank hinten ausbauen.
- Einstiegsleiste rechts (Linkslenker) bzw. links (Rechtslenker) ausbauen.
- A-Säulen-Verkleidung unten rechts (Linkslenker) bzw. unten links (Rechtslenker) ausbauen.
- Handschuhfach ausbauen.



## Soundsystem Volkswagen

### 1.2 Montageübersicht

#### Hinweis

Die Abbildung zeigt die Montage beim Linkslenker. Die Montage beim Rechtslenker erfolgt spiegelverkehrt.

#### 1 - Radio/Navigationssystem

- ◆ Verbau abhängig von der Fahrzeugausstattung
- ◆ nicht Bestandteil des Lieferumfangs

#### 2 - Steuergerät für Informationselektronik

- ◆ Verbau abhängig von der Fahrzeugausstattung
- ◆ nicht Bestandteil des Lieferumfangs

#### 3 - Leitungssatz

- ◆ Teilenummer CHW 051 419 B

#### 4 - Schraube für Reserveradbefestigung

- ◆ im Fahrzeug vorhandene verwenden bzw. gesondert bestellen

#### 5 - Verstärker

- ◆ Teilenummer AMP 051 419 B

#### 6 - Subwoofer

- ◆ Teilenummer SUB 051 419 A

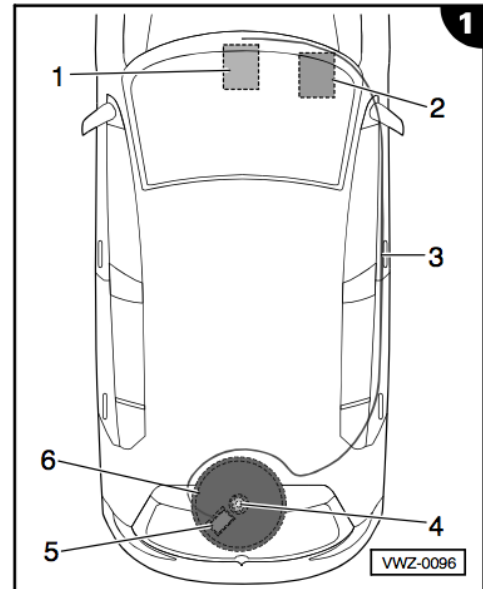

### 1.3 Leitungssatz verlegen

#### Hinweis

Der Anschluss des Leitungssatzes erfolgt am Steuergerät für Informationselektronik im Handschuhfach. Ist dieses nicht verbaut, erfolgt der Anschluss des Leitungssatzes direkt am Radio/Navigationssystem in der Schalttafel/Mittelkonsole. Der gelieferte Leitungssatz muss dementsprechend zum Geräteeinbauschacht im Handschuhfach oder in der Schalttafel/Mittelkonsole verlegt werden.

- Gelieferten Leitungssatz zur Zugentlastung an einer Strebe hinter dem Handschuhfach befestigen. Dabei ist die Leitungslänge zum Steuergerät für Informationselektronik im Handschuhfach bzw. zum Radio/Navigationssystem in der Schalttafel/Mittelkonsole zu berücksichtigen.
- Leitungssatz in den Kofferraum des Fahrzeug verlegen.
- Leitungssatz mit Kabelbindern an vorhandenen Leitungen und Haltern im Fahrzeug befestigen.

---

**2**

## Soundsystem Volkswagen

### 1.4 Leitungssatz anschließen

#### nur Fahrzeuge mit altem Radioanschlussblock:

##### Hinweis

Die Abbildung zeigt aus Gründen der Übersichtlichkeit nicht alle Leitungen.

- Stecker -12- des gelieferten Adapters in die Buchse -13- des Leitungssatzes einstecken und verrasten.
- Sicherungsstift -Pfeil- am gelieferten 2-poligen Kontaktgehäuse -8- herausziehen.
- Kontakt -6- der gelben Leitung des Leitungssatzes in Kammer 1 des Kontaktgehäuses -8- verrasten.
- Kontakt -7- der schwarzen Leitung des Leitungssatzes in Kammer 2 des Kontaktgehäuses -8- verrasten.
- Sicherungsstift -Pfeil- in das Kontaktgehäuse -8- eindrücken.
- Kontaktgehäuse -8- in die Buchse -5- des gelieferten Adapters einstecken und verrasten.
- Sicherungsstift aus dem Radioanschlussblock -1- herausziehen.
- Kontakt aus Kammer D15 -2- des Radioanschlussblockes herausdrücken und in Kammer 1 des Kontaktgehäuses -10- aus dem Lieferumfang verrasten.
- Kontakt aus Kammer D12 -3- des Radioanschlussblockes herausdrücken und in Kammer 2 des Kontaktgehäuses -10- verrasten.
- Sicherung des Kontaktgehäuse -10- schließen.
- Kontaktgehäuse -10- in die Buchse -11- des Adapters einstecken und verrasten.
- Kontakt -4- der gelben Einzelader des Leitungssatzes in Kammer D15 -2- des Radioanschlussblockes verrasten.
- Kontakt -9- der schwarzen Einzelader des Leitungssatzes in Kammer D12 -3- des Radioanschlussblockes verrasten.
- Sicherungsstift in den Radioanschlussblock eindrücken.

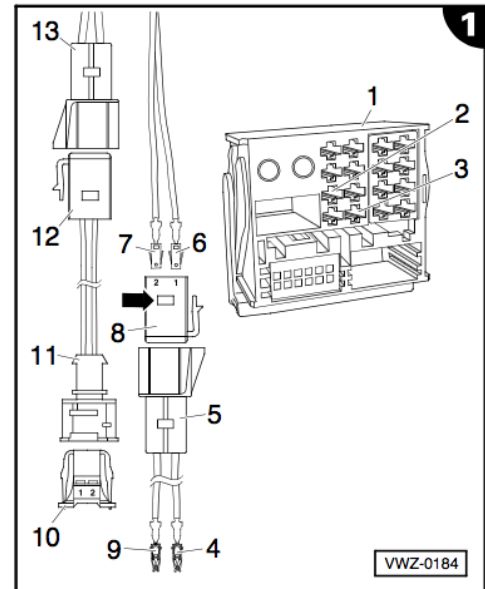

#### nur Fahrzeuge mit neuem Radioanschlussblock:

##### Hinweis

Die Abbildung zeigt aus Gründen der Übersichtlichkeit nicht alle Leitungen.

- Sicherungsstift aus dem Radioanschlussblock -1- herausziehen.
- Sicherungsstift -Pfeil- am gelieferten 2-poligen Kontaktgehäuses -4- herausziehen.
- Kontakt aus Kammer D18 -2- des Radioanschlussblockes herausdrücken und in Kammer 1 des Kontaktgehäuses -4- verrasten.
- Kontakt aus Kammer D17 -3- des Radioanschlussblockes herausdrücken und in Kammer 2 des Kontaktgehäuses -4- verrasten.
- Sicherungsstift -Pfeil- in das Kontaktgehäuses -4- eindrücken.
- Kontaktgehäuse -4- in die Buchse -5- des Leitungssatzes einstecken und verrasten.
- Kontakt der gelben Einzelader des Leitungssatzes in Kammer D18 -2- des Radioanschlussblockes verrasten.
- Kontakt der schwarzen Einzelader des Leitungssatzes in Kammer D17 -3- des Radioanschlussblockes verrasten.
- Sicherungsstift in den Radioanschlussblock eindrücken.

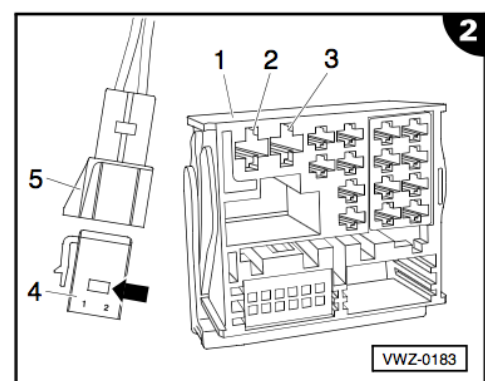



## Soundsystem Volkswagen

### Fortsetzung für alle Fahrzeuge:

#### Hinweis

- ◆ Die Abbildung zeigt aus Gründen der Übersichtlichkeit keine Leitungen.
- ◆ In der Abbildung ist der alte Radioanschlussblock dargestellt. Die Arbeitsschritte beim neuen Radioanschlussblock erfolgen sinngemäß.
- Stecker -2- entriegeln, aus dem Radioanschlussblock -1- herausdrücken und in die Buchse -3- des Leitungssatzes einstecken und verriegeln.
- Stecker des Leitungssatzes in den Radioanschlussblock -1- einstecken und verrasten.
- Geräteanschlüsse komplettieren (z. B. Antennenleitung) und Geräte einbauen.

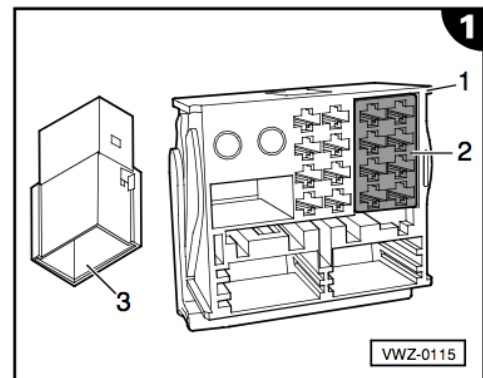

### 1.5 Verstärker am Subwoofer verbauen und anschließen

- Verstärker -2- aus dem Lieferumfang auf der Rückseite des Subwoofers in die Schablone -1- einsetzen.
- Haltewinkel des Verstärkers in den Ecken der Schablone ausrichten und mit je zwei Schrauben vorne -3- und hinten (nicht dargestellt) am Subwoofer verschrauben.
- Schablone -1- entfernen.
- Stecker -4- der Subwoofer Anschlussleitung am Verstärker einstecken und verrasten.

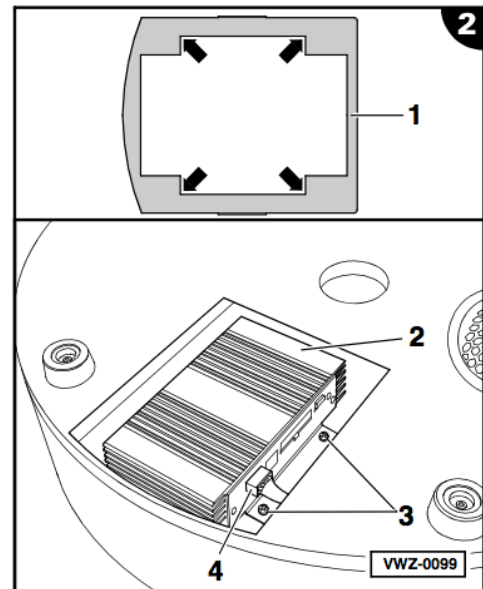

### 1.6 Verstärker codieren

#### alle Fahrzeuge außer Polo:

- Verstärker mit dem Programmier-Dongle (benötigtes Spezialwerkzeug, nicht im Lieferumfang enthalten; siehe Seite 1) für das Fahrzeug codieren.

⇒ Bedienungsanleitung Programmier-Dongle

#### alle Rechtslenkerfahrzeuge:

Für die Verwendung in Rechtslenkerfahrzeugen muss der Verstärker umcodiert werden. Dies geschieht durch Einstecken eines Codiersteckers in die Buchse am Verstärker. Bei Linkslenkerfahrzeugen darf der Codierstecker nicht gesteckt werden.

- Codierstecker -1- aus dem Lieferumfang in die Buchse am Verstärker einstecken und verrasten.

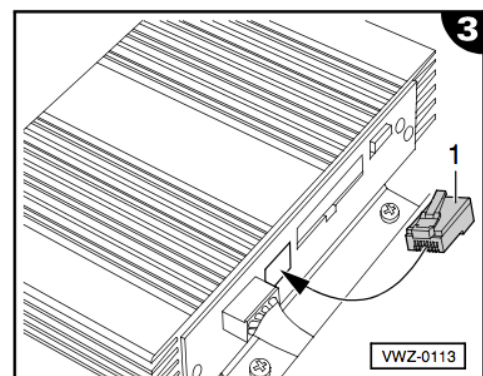

---

**4**



## Soundsystem Volkswagen

### 1.7 Subwoofer einbauen

- Reserverad oder Werkzeugkasten aus der Reserveradmulde ausbauen.

#### Hinweis

- ◆ *Wenn der Subwoofer -1- bei ganz heruntergeschraubter Befestigungsmutter -2- noch nicht ausreichend befestigt ist (Gewindeende erreicht), muss die Abstandshülse aus dem Lieferumfang zwischen Subwoofer und Befestigungsmutter gelegt werden.*
- ◆ *Gilt nur für Polo: Die Schraube für Reserverad muss ggf. in der Länge angepaßt werden (kürzen).*
- Subwoofer -1- in die Reserveradmulde einsetzen, bis er auf dem Boden der Reserveradmulde aufliegt.
- Befestigungsmutter Reserverad -2- auf den Befestigungsbolzen -3- schrauben und leicht festziehen.
- Subwoofer so verdrehen, dass das Emblem -4- auf dem Subwoofer -1- gerade ausgegerichtet ist.
- Subwoofer -1- mit der Befestigungsmutter -2- festschrauben.

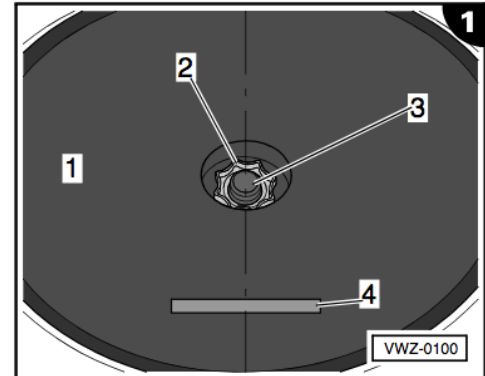

### 1.8 Endmontage

- Leitungssatz und Einzeladern des Soundsystems an vorhandenen Leitungen oder Haltern befestigen, um Klappergeräusche zu vermeiden.
- Alle Fahrzeugteile in umgekehrter Reihenfolge montieren.

