

Volkswagen R



Volkswagen

# Der neue Golf R & Golf R Variant

Technik und Preise  
Gültig für das Modelljahr 2017



## Modelle

Modelle mit Ottomotor		Getriebe	Türen	Leistung kW (PS)	Kraftstoffverbrauch <sup>1)</sup>	CO <sub>2</sub> -Emission <sup>2)</sup>	Effizienzklasse <sup>3)</sup>	Preis in €
Golf R	TSI 4MOTION BlueMotion Technology	6-Gang	2	228 (310)	10,1/6,6/7,9	180	E	40.675,-
	TSI 4MOTION BlueMotion Technology	7-Gang-Doppelkupplungsgetriebe DSG	2	228 (310)	8,8-8,7/6,1-6,0/7,1-7,0	163-160	D	42.675,-
Modell mit Ottomotor		Getriebe	Türen	Leistung kW (PS)	Kraftstoffverbrauch <sup>1)</sup>	CO <sub>2</sub> -Emission <sup>2)</sup>	Effizienzklasse <sup>3)</sup>	Preis in €
Golf R Variant	TSI 4MOTION BlueMotion Technology	7-Gang-Doppelkupplungsgetriebe DSG	4	228 (310)	8,9/6,2/7,2	164	D	44.800,-

## Ausstattungsübersicht

### Ausstattung des Golf R und Golf R Variant, zusätzlich bzw. abweichend zur Ausstattung des Trendline

<b>Exterieur und Räder</b>	- 4 Leichtmetallräder „Cadiz“ 7,5 J x 18 in Schwarz, Oberfläche glanzgedreht, Reifen 225/40 R 18, Radsicherungen mit erweitertem Diebstahlschutz
	- Abbiegelicht
	- Abgas-Doppelendrohr verchromt, links und rechts
	- Außenspiegelgehäuse in Chrom matt, Türgriffe in Wagenfarbe
	- Bremssättel in Schwarz, vorn mit „R“-Logo
	- Dachreling silbern eloxiert (nur für Variant)
	- Heckstoßfänger mit Diffusor in Hochglanz schwarz
	- Heckspoiler in Wagenfarbe (nur für Limousine)
	- Kennzeichenbeleuchtung in LED-Technik
	- Kühlergrill schwarz lackiert mit Chromleiste auf der unteren Lamelle, mit „R“-Logo
	- LED-Scheinwerfer für Abblend- und Fernlicht, mit LED-Tagfahrlicht und Kurvenfahrlicht
	- „R“-Logo an der Gepäckraumklappe und an den Seitenteilen vorn
	- Rückleuchten in LED-Technik, dunkelrot, mit dynamischer Blinkleuchte (nur für Limousine)
	- Stoßfänger vorn in Motorsport-Optik und Schwellerverbreiterung in Schwarz Hochglanz

Der neue Golf R: TSI 4MOTION BlueMotion Technology 228 kW/310 PS: Kraftstoffverbrauch in l/100 km: innerorts zwischen 10,1 und 8,7/außerorts zwischen 6,6 und 6,0/kombiniert zwischen 7,9 und 7,0; CO<sub>2</sub>-Emissionen in g/km: kombiniert zwischen 180 und 160; Effizienzklassen E und D

Der neue Golf R Variant: TSI 4MOTION BlueMotion Technology 228 kW/310 PS: Kraftstoffverbrauch in l/100 km: innerorts 8,9/außerorts 6,2/kombiniert 7,2; CO<sub>2</sub>-Emissionen in g/km: kombiniert 164; Effizienzklasse D

1) Kraftstoffverbrauch in l/100 km: innerorts/außerorts/kombiniert

2) CO<sub>2</sub>-Emission in g/km: kombiniert

3) Effizienzklassen bewerten Fahrzeuge anhand der CO<sub>2</sub>-Emissionen unter Berücksichtigung des Fahrzeugleergewichts. Fahrzeuge, die dem Durchschnitt entsprechen, werden mit D eingestuft.

Fahrzeuge, die besser sind als der heutige Durchschnitt, werden mit A+, A, B oder C eingestuft. Fahrzeuge, die schlechter als der Durchschnitt sind, werden mit E, F oder G beschrieben.

Die angegebenen Preise inkl. 19 % MwSt. sind unverbindliche Preisempfehlungen der Volkswagen AG ab Werk ohne Überführungskosten.

Die aufgeführten Motoren entsprechen der Emissionsklasse Euro 6 und erhalten die grüne Feinstaubplakette.

4MOTION®, DSG® und TSI® sind eingetragene Marken der Volkswagen AG und anderer Unternehmen der Volkswagen Gruppe in Deutschland sowie in weiteren Ländern.

Die Tatsache, dass ein Zeichen in diesem Dokument nicht mit ® versehen ist, kann nicht so ausgelegt werden, dass dieses Zeichen keine eingetragene Marke ist und/oder dass dieses Zeichen ohne vorherige schriftliche Zustimmung der Volkswagen Aktiengesellschaft verwendet werden könnte.

iPad, iPhone und iPod sind eingetragene Marken von Apple Computer International.

Unsere Fahrzeuge sind serienmäßig mit Sommerreifen ausgestattet. Seit dem 04.12.2010 sind Sie in der Bundesrepublik Deutschland gesetzlich verpflichtet,

Ihr Fahrzeug bei Glatteis, Schneeglätte, Schneematsch, Eis- oder Reifglätte mit M+S-Reifen oder Ganzjahresreifen auszustatten. Ihr Volkswagen Partner informiert Sie gern.

Alle Angaben entsprechen den zum Zeitpunkt der Drucklegung vorhandenen Kenntnissen und basieren auf den Merkmalen des deutschen Marktes.

## Ausstattungsübersicht

### Ausstattung des Golf R und Golf R Variant, zusätzlich bzw. abweichend zur Ausstattung des Trendline

<b>Interieur</b>	- Ablagefach mit Klappe am Dachhimmel
	- Ambientebeleuchtung blau
	- Chromeinfassung am Lichtdreheschalter, Chrom-Applikationen an Spiegeleinstell- und Fensterheberschaltern
	- Dachhimmel in Schwarz
	- Dekoreinlagen „Carbon Touch“ für Instrumententafel auf der Beifahrerseite sowie für die Türverkleidungen
	- Dekoreinlagen „Piano Black“ für Instrumententafel auf der Fahrerseite sowie für die Mittelkonsole
	- Einstiegsleisten vorn in Edelstahl, mit blauer Beleuchtung
	- Instrumentenbeleuchtung weiß, mit blauer Zeigerbeleuchtung
	- Lendenwirbelstützen vorn
	- Mittelarmlehne vorn mit Ziernähten in Kristallgrau, Ablagebox und 2 Luftausströmern hinten
	- Multifunktions-Sportlenkrad in Leder, mit Dekor in Schwarz glänzend und „R“-Logo sowie Ziernähten in Kristallgrau, mit Bedienungsmöglichkeit für Multifunktionsanzeige, Radio und Telefon (für Schaltgetriebe)
	- Multifunktions-Sportlenkrad in Leder, mit Schaltwippen, Dekor in Schwarz glänzend und „R“-Logo sowie Ziernähten in Kristallgrau, mit Bedienungsmöglichkeit für Multifunktionsanzeige, Radio und Telefon (für Doppelkupplungsgetriebe DSG)
	- Pedale und Fußstütze in Edelstahl gebürstet
	- „R“-Logo auf dem Startbildschirm
	- Rücksitzlehne asymmetrisch geteilt umklappbar, mit Durchlademöglichkeit und Mittelarmlehne, 2 Becherhalter
	- Schalthebelknopf in Leder „Carbon Style“
	- Schubladen unter den Vordersitzen
	- Sitzbezüge in Stoff, Dessin „Race“, Sitzwangeninnenseiten in Alcantara Titanschwarz, mit „R“-Logo vorn
	- Textilfußmatten vorn und hinten
	- Top-Sportsitze vorn
- Vordersitze beheizbar mit Höheneinstellung	
<b>Sicherheit</b>	- Diebstahlwarnanlage „Plus“ mit Innenraumüberwachung, bordspannungsunabhängigem Back-up-Horn, Abschleppschutz und Safe-Sicherung
	- Scheibenbremsen vorn innenbelüftet

Der neue Golf R: TSI 4MOTION BlueMotion Technology 228 kW/310 PS: Kraftstoffverbrauch in l/100 km: innerorts zwischen 10,1 und 8,7/außerorts zwischen 6,6 und 6,0/kombiniert zwischen 7,9 und 7,0; CO<sub>2</sub>-Emissionen in g/km: kombiniert zwischen 180 und 160; Effizienzklassen E und D  
Der neue Golf R Variant: TSI 4MOTION BlueMotion Technology 228 kW/310 PS: Kraftstoffverbrauch in l/100 km: innerorts 8,9/außerorts 6,2/kombiniert 7,2; CO<sub>2</sub>-Emissionen in g/km: kombiniert 164; Effizienzklasse D

## Ausstattungsübersicht

### Ausstattung des Golf R und Golf R Variant, zusätzlich bzw. abweichend zur Ausstattung des Trendline

Funktion	
	- 2 LED-Leseleuchten vorn und 2 hinten sowie 2 LED-Leuchten im Fußraum vorn
	- 12-V-Steckdose im Gepäckraum
	- Außenspiegel elektrisch einstell- und beheizbar, mit Beifahrerspiegelabsenkung
	- Doppelton-Signalhorn
	- Fahrprofilauswahl
	- Fahrlichtschaltung automatisch, mit Tagfahrlicht, „Leaving home“-Funktion und manueller „Coming home“-Funktion
	- Fernlichtregulierung „Light Assist“
	- Fußgängererkennung
	- Innenspiegel automatisch abblendend
	- Klimaanlage „Air Care Climatronic“ mit 2-Zonen-Temperaturregelung und Allergen-Filter, regelt die Innenraumtemperatur gemäß der vorgewählten Wunschtemperatur mit automatischer Anpassung der Gebläsedrehzahl und Betätigung der Luftverteilungsklappen, gewährleistet bei allen Betriebs- und Witterungsverhältnissen ein angenehmes Klima mit möglichst zugfreier Durchströmung der Luft im Fahrgastraum
	- Leuchtweitenregulierung dynamisch, mit dynamischem Kurvenfahrlicht
	- Make-up-Spiegel in den Sonnenblenden, beleuchtet
	- Müdigkeitserkennung, erkennt aufgrund charakteristischen Lenkverhaltens, Tageszeit und Fahrdauer Anzeichen einer eventuellen Müdigkeit des Fahrers und gibt eine optische und akustische Warnung aus (nur bei Limousine)
	- Multifunktionsanzeige „Premium“ mit mehrfarbigem Display und erweiterten Anzeigemöglichkeiten, z. B.: digitale Geschwindigkeitsanzeige, digitale Öltemperaturanzeige und Einstellungen für Sprache, Winterreifen sowie Licht und Sicht
	- ParkPilot – akustische Warnsignale bei Hindernissen im Front- und Heckbereich
	- Progressivlenkung, die Lenkübersetzung wird mit zunehmendem Lenkeinschlag progressiv gesteigert, das Lenkverhalten wird je nach Fahrsituation spürbar direkter, die Lenkradeinschläge deutlich reduziert und somit der Lenkkomfort erhöht
	- Regensensor
	- Scheibenwaschdüsen vorn automatisch beheizt
	- Scheinwerfer-Reinigungsanlage
	- Umfeldbeobachtungssystem „Front Assist“ mit City-Notbremsfunktion
	- Warnleuchte für Waschwasserstand
	- Zentralverriegelung mit Safe-Sicherung, Funkfernbedienung und 2 Funkklappschlüsseln

Der neue Golf R: TSI 4MOTION BlueMotion Technology 228 kW/310 PS: Kraftstoffverbrauch in l/100 km: innerorts zwischen 10,1 und 8,7/außerorts zwischen 6,6 und 6,0/kombiniert zwischen 7,9 und 7,0; CO<sub>2</sub>-Emissionen in g/km: kombiniert zwischen 180 und 160; Effizienzklassen E und D  
Der neue Golf R Variant: TSI 4MOTION BlueMotion Technology 228 kW/310 PS: Kraftstoffverbrauch in l/100 km: innerorts 8,9/außerorts 6,2/kombiniert 7,2; CO<sub>2</sub>-Emissionen in g/km: kombiniert 164; Effizienzklasse D

## Sonderausstattungen

		Preis in €
<b>„Sonderpakete“</b>	<b>„Business“-Paket</b>	635,-
	- 2 USB-Schnittstellen	
	- Netztrennwand (nur Variant)	
	- Radio „Composition Media“	
	- Telefonschnittstelle „Comfort“ mit induktiver Ladefunktion	
	..., für Variant	760,-
	<b>„Business Premium“-Paket inkl. Navigation</b> , Umfang wie „Business“-Paket und zusätzlich:	1.350,-
	- Automatische Distanzregelung ACC bis 210 km/h inkl. Geschwindigkeitsbegrenzer (nur bei Schaltgetriebe)	
	- Automatische Distanzregelung ACC „stop & go“ bis 210 km/h, inkl. Geschwindigkeitsbegrenzer (nur bei Doppelkupplungsgetriebe DSG)	
	- Car-Net „Guide & Inform“, Laufzeit 3 Jahre	
- Lendenwirbelstützen vorn, auf Fahrerseite elektrisch einstellbar, Massagefunktion auf der Fahrerseite		
- Navigationsfunktion „Discover Media“ (für Radio „Composition Media“)		
- Telefonschnittstelle „Comfort“ mit induktiver Ladefunktion, in Verbindung mit Car-Net		
- Umfeldbeobachtungssystem „Front Assist“, City-Notbremsfunktion (für automatische Distanzregelung ACC bis 210 km/h)		
..., für Variant	1.475,-	
<b>4 Türen für Limousine</b>		900,-
<b>Airbags</b>	<b>Seitenairbags vorn und für die äußeren Rücksitze, Kopfairbagsystem für Front- und Fondpassagiere</b> (nur in Verbindung mit proaktivem Insassenschutzsystem bestellbar)	375,-
<b>Anschlussgarantie</b>	<b>Anschlussgarantie, Laufzeit 1 Jahr</b>	
	..., maximale Gesamtlauflistung 30.000 km	205,-
	..., maximale Gesamtlauflistung 60.000 km	245,-
	..., maximale Gesamtlauflistung 90.000 km	305,-
	<b>Anschlussgarantie, Laufzeit 2 Jahre</b>	
	..., maximale Gesamtlauflistung 40.000 km	410,-
	..., maximale Gesamtlauflistung 80.000 km	500,-
	..., maximale Gesamtlauflistung 120.000 km	670,-
	<b>Anschlussgarantie, Laufzeit 3 Jahre</b>	
	..., maximale Gesamtlauflistung 50.000 km	600,-
..., maximale Gesamtlauflistung 100.000 km für Limousine	780,-	
..., maximale Gesamtlauflistung 100.000 km für Variant	805,-	
..., maximale Gesamtlauflistung 150.000 km	1.100,-	
<b>Anzeigen und Displays</b>	<b>Active Info Display, mehrfarbig</b> - Kombi-Instrument als TFT-Display mit interaktiver Darstellung; verschiedene Info-Profile sind wählbar (z. B. Verbrauch & Reichweite, Navigation, Fahrerassistenz und Effizienz) (nur in Verbindung mit Radio „Composition Media“ oder Navigationssystemen und Licht-und-Sicht-Paket oder Active Lighting System bestellbar)	510,-

Der neue Golf R: TSI 4MOTION BlueMotion Technology 228 kW/310 PS: Kraftstoffverbrauch in l/100 km: innerorts zwischen 10,1 und 8,7/außerorts zwischen 6,6 und 6,0/kombiniert zwischen 7,9 und 7,0; CO<sub>2</sub>-Emissionen in g/km: kombiniert zwischen 180 und 160; Effizienzklassen E und D  
Der neue Golf R Variant: TSI 4MOTION BlueMotion Technology 228 kW/310 PS: Kraftstoffverbrauch in l/100 km: innerorts 8,9/außerorts 6,2/kombiniert 7,2; CO<sub>2</sub>-Emissionen in g/km: kombiniert 164; Effizienzklasse D



## Sonderausstattungen

		Preis in €
<b>Außenpiegelgehäuse</b>	<b>Außenspiegelgehäuse in Carbon</b>	560,-
	<b>Außenspiegelgehäuse in Schwarz glänzend</b>	o. M.
<b>Ausstattungs- und Designpakete</b>	<b>Top-Paket</b>	1.105,-
	- Panorama-Ausstell-/Schiebedach (Limousine)	
	- Panorama-Ausstell-/Schiebedach mit Panoramadach hinten (Variant)	
	- Schlüssellooses Schließ- und Startsystem Keyless Access mit Safe-Sicherung	
	..., für Variant	1.220,-
	(nur in Verbindung mit 4 Türen und nicht in Verbindung mit Fahrerassistenzpaket „Plus“ bestellbar)	
<b>Car-Net</b>	<b>Car-Net „Guide &amp; Inform“<sup>1)</sup>, Laufzeit 1 Jahr</b>	o. M.
	- Online-Informationen werden direkt ins Auto übermittelt	
	(nur in Verbindung mit Navigationssystemen bestellbar)	
	<b>App-Connect</b>	205,-
	- ausgewählte Apps für Android-Smartphones und Apple iPhones können auf dem Touchscreen des Radios bzw. des Navigationssystems dargestellt und bedient werden	
	(nur in Verbindung mit Radio „Composition Media“ bestellbar)	
<b>Dachsysteme für Limousine</b>	<b>Panorama-Ausstell-/Schiebedach</b>	1.080,-
<b>Dachsysteme für Variant</b>	<b>Dachreling schwarz</b>	o. M.
	(nur in Verbindung mit Außenspiegelgehäuse in Schwarz, Türgriffe in Wagenfarbe bestellbar)	
	<b>Dachreling silbern eloxiert</b>	Serie
	<b>Panorama-Ausstell-/Schiebedach mit Panoramadach hinten</b>	1.230,-
<b>Fahrerassistenzsysteme</b>	<b>Automatische Distanzregelung ACC<sup>2)</sup> bis 210 km/h inkl. Umfeldbeobachtungssystem „Front Assist“ mit Fußgängererkennung<sup>3)</sup></b>	320,-
	- Automatische Distanzregelung ACC bis 210 km/h inkl. Geschwindigkeitsbegrenzer (nur bei Schaltgetriebe)	
	- Automatische Distanzregelung ACC stop & go bis 210 km/h inkl. Geschwindigkeitsbegrenzer (nur bei Modellen mit Doppelkupplungsgetriebe DSG)	
	- Umfeldbeobachtungssystem „Front Assist“ mit City-Notbremsfunktion (für Automatische Distanzregelung ACC bis 210 km/h)	
	<b>„Blind Spot“-Sensor mit Ausparkassistent<sup>4)</sup></b>	370,-
	- weist den Fahrer durch optische Signale im jeweiligen Außenspiegel auf Fahrzeuge hin, von denen beim Abbiegen oder beim Spurwechsel eine Gefahr ausgehen könnte	
	(nur in Verbindung mit 4 Türen bestellbar)	

Der neue Golf R: TSI 4MOTION BlueMotion Technology 228 kW/310 PS: Kraftstoffverbrauch in l/100 km: innerorts zwischen 10,1 und 8,7/außerorts zwischen 6,6 und 6,0/kombiniert zwischen 7,9 und 7,0; CO<sub>2</sub>-Emissionen in g/km: kombiniert zwischen 180 und 160; Effizienzklassen E und D  
 Der neue Golf R Variant: TSI 4MOTION BlueMotion Technology 228 kW/310 PS: Kraftstoffverbrauch in l/100 km: innerorts 8,9/außerorts 6,2/kombiniert 7,2; CO<sub>2</sub>-Emissionen in g/km: kombiniert 164; Effizienzklasse D

1) Sie benötigen ein Mobiltelefon/Smartphone, das die Fähigkeit besitzt, als mobiler WLAN-Hotspot zu agieren. Alternativ können Sie mit der Mobiltelefon-Schnittstelle „Premium“ ein Mobiltelefon/Smartphone mit remote SIM Access Profile (rSAP) oder eine SIM-Karte mit Telefon- und Datenoption nutzen. Die Car-Net-Dienste sind nur mit einem bestehenden oder separat abzuschließenden Mobilfunkvertrag zwischen Ihnen und Ihrem Mobilfunkprovider benötigt. Durch den Versand oder Empfang von Datenpaketen über das Internet können, abhängig von Ihrem jeweiligen Mobilfunktarif und insbesondere beim Betrieb im Ausland, zusätzliche Kosten (z. B. Roaming-Gebühren) entstehen. Aufgrund des im Rahmen der Nutzung der Car-Net-Dienste anfallenden Datenvolumens wird die Vereinbarung einer Daten-Flatrate mit Ihrem Mobilfunkprovider dringend empfohlen. Zur Nutzung von Car-Net ist ein separater Vertrag mit der Volkswagen AG abzuschließen. Um die Car-Net-Dienste mit der vollen Laufzeit nutzen zu können, haben Sie nach Übergabe des Fahrzeugs 90 Tage Zeit, um es unter [www.volkswagen.com/Car-Net](http://www.volkswagen.com/Car-Net) zu registrieren. Der Dienst Notruf-Service (erhältlich nur in Verbindung mit Car-Net „Security & Service“) ist bereits ab Auslieferung ohne Registrierung aktiviert. Die Verfügbarkeit der Car-Net-Dienste kann länderabhängig unterschiedlich ausfallen. Diese Dienste stehen für die jeweils vereinbarte Vertragslaufzeit zur Verfügung und können während der Vertragslaufzeit inhaltlichen Änderungen unterliegen. Zur Nutzung der kostenfreien Car-Net-App wird ein Smartphone mit iOS- oder Android-Betriebssystem und eine SIM-Karte mit Datenoption mit einem bestehenden oder separat abzuschließenden Mobilfunkvertrag zwischen Ihnen und Ihrem Mobilfunkprovider benötigt. Durch den Versand oder Empfang von Datenpaketen über das Internet können, abhängig von Ihrem jeweiligen Mobilfunktarif und insbesondere beim Betrieb im Ausland, zusätzliche Kosten (z. B. Roaming-Gebühren) entstehen. Nähere Informationen zu Car-Net erhalten Sie unter [www.volkswagen.com/Car-Net](http://www.volkswagen.com/Car-Net) und bei Ihrem Volkswagen Partner; Informationen zu Mobilfunk-Tarifbedingungen bei Ihrem Mobilfunkanbieter.

2) passt als Weiterentwicklung der Geschwindigkeitsregelanlage die Geschwindigkeit bis zur eingestellten Höchstgeschwindigkeit automatisch der des vorausfahrenden Fahrzeugs an und hält dabei den vom Fahrer vorgegebenen Abstand ein  
 3) leitet einen Bremsingriff ein und kann die Schwere einer Kollision mindern bzw. eine Kollision gänzlich verhindern, reagiert zusätzlich auf Fußgänger

4) überwacht beim Rückwärtsausparken den Bereich hinter und neben dem Fahrzeug; gibt optische und akustische Warnsignale aus, wenn ein Fahrzeug erkannt wird, das den Ausparkweg quert;  
 kann eine Notbremsung einleiten, um die Schwere einer Kollision zu mindern bzw. um eine Kollision gänzlich zu verhindern

o. M. = ohne Mehrpreis

## Sonderausstattungen

	Preis in €	
<b>Fahrerassistenzsysteme</b> (Fortsetzung)	<b>„Blind Spot“-Sensor „Plus“ mit Ausparkassistent<sup>1)</sup> inkl. Spurhalteassistent „Lane Assist“</b>	895,-
	- weist den Fahrer durch optische Signale im jeweiligen Außenspiegel auf Fahrzeuge hin, von denen beim Abbiegen oder beim Spurwechsel eine Gefahr ausgehen könnte (nur in Verbindung mit Licht-und-Sicht-Paket oder Active Lighting System und 4 Türen bestellbar)	
	<b>Fahrerassistenz-Paket „Plus“</b>	1.105,-
	- Abbiegelicht	
	- Automatische Distanzregelung ACC „stop & go“ bis 210 km/h, inkl. Geschwindigkeitsbegrenzer	
	- Dynamische Fernlichtregulierung „Dynamic Light Assist“	
	- Fahrlichtschaltung automatisch, mit Tagfahrlicht, „Leaving home“-Funktion und manueller „Coming home“-Funktion	
	- Innenspiegel automatisch abblendend	
	- Fußgängererkennung	
	- LED-Scheinwerfer für Abblend- und Fernlicht, mit LED-Tagfahrlicht und Kurvenfahrlicht	
	- Leuchtweitenregulierung dynamisch, mit dynamischem Kurvenfahrlicht	
	- Umfeldbeobachtungssystem „Front Assist“, City-Notbremsfunktion (für Automatische Distanzregelung ACC bis 210 km/h)	
	- Stauassistent, Ausparkassistent, Spurhalteassistent „Lane Assist“, Blind Spot-Sensor, „Emergency Assist“ (nur für Modelle mit Doppelkupplungsgetriebe DSG und nur in Verbindung mit 4 Türen bestellbar)	
	..., in Verbindung mit „Business Premium“-Paket	880,-
	<b>Proaktives Insassenschutzsystem</b>	155,-
	- erfasst kritische Verkehrssituationen mit erhöhtem Unfallpotenzial	
	- bereitet Fahrzeuginsassen und das Fahrzeug auf einen möglichen Unfall vor, indem die vorderen, angelegten Sicherheitsgurte gestrafft und Fahrer sowie Beifahrer fixiert werden und offen stehende Fenster sowie Schiebedach bis auf einen Spalt geschlossen werden	
	<b>Rückfahrkamera „Rear View“</b>	295,-
	- Kamerabild im Display des Radios bzw. Navigationssystems zeigt den Bereich hinter dem Fahrzeug an (in Verbindung mit dem Serien Radio „Composition Colour“ nur mit Connectivity-Paket oder mit höherwertigen Radio-/Navigationssystemen bestellbar)	
	<b>Verkehrszeichenerkennung</b>	320,-
- identifiziert durch eine Kamera Geschwindigkeitsbegrenzungs- und Überholverbotsschilder sowie deren Aufhebung und stellt diese im Display des Navigationssystems bzw. in der Multifunktionsanzeige „Plus“ oder „Premium“ dar (nur in Verbindung mit Navigationssystemen und Licht-und-Sicht-Paket oder Active Lighting System bestellbar)		
..., in Verbindung mit Fahrerassistenz-Paket „Plus“ in Kombination mit Navigationssystem	o. M.	

Der neue Golf R: TSI 4MOTION BlueMotion Technology 228 kW/310 PS: Kraftstoffverbrauch in l/100 km: innerorts zwischen 10,1 und 8,7/außerorts zwischen 6,6 und 6,0/kombiniert zwischen 7,9 und 7,0; CO<sub>2</sub>-Emissionen in g/km: kombiniert zwischen 180 und 160; Effizienzklassen E und D

Der neue Golf R Variant: TSI 4MOTION BlueMotion Technology 228 kW/310 PS: Kraftstoffverbrauch in l/100 km: innerorts 8,9/außerorts 6,2/kombiniert 7,2; CO<sub>2</sub>-Emissionen in g/km: kombiniert 164; Effizienzklasse D

1) überwacht beim Rückwärtsausparken den Bereich hinter und neben dem Fahrzeug; gibt optische und akustische Warnsignale aus, wenn ein Fahrzeug erkannt wird, das den Ausparkweg quert;

kann eine Notbremsung einleiten, um die Schwere einer Kollision zu mindern bzw. um eine Kollision gänzlich zu verhindern

o. M. = ohne Mehrpreis

## Sonderausstattungen

		Preis in €
<b>Fahrwerke</b>	<b>Adaptive Fahrwerksregelung DCC inkl. Fahrprofilauswahl</b>	1.045,-
	- lässt dem Fahrer per Knopfdruck die Wahl zwischen einer komfortablen, sportlichen oder normalen Fahrwerksabstimmung	
	- mit sportlicher Abstimmung und serienmäßiger Tieferlegung von 15 mm	
	- reagiert permanent auf unterschiedliche Fahrsituationen und berücksichtigt Brems-, Lenk- und Beschleunigungsvorgänge	
<b>Feuerlöscher</b>	unter dem Beifahrersitz befestigt, Löschmittelmenge 1 kg	60,-
	- Entfall der serienmäßigen Schublade unter dem Beifahrersitz	
<b>Gepäckraum</b>	<b>Netztrennwand</b> (nur für Variant)	180,-
<b>Klimaanlagen</b>	<b>Entfall der serienmäßigen Klimaanlage</b>	o. M.
	- Entfall der Kühlmöglichkeit des Handschuhfaches	
<b>Lackierungen</b>	Metallic/Perleffekt	565,-
	Sonderfarbe Kurkumagelb Metallic	715,-
	Sonderfarbe Oryxweiß Perlmuttereffekt	1.025,-
	Sonderfarbe Pure White	o. M.
	Sonderfarbe Tornadorot	o. M.
<b>Lederausstattungen</b>	<b>„Nappa Carbon“ mit Top-Sportsitzen vorn</b>	2.750,-
	- Sitzmittelbahnen in Leder „Nappa“, Sitzwangeninnenseiten in Leder „Carbon Style“, mit „R-Logo“ vorn	
<b>Multimediasysteme</b>	<b>„Connectivity-Paket“</b>	205,-
	- Telefonschnittstelle; USB-Schnittstelle auch für iPod/iPhone (nur in Verbindung mit Radio „Composition Colour“ bestellbar)	
	<b>„Volkswagen Media Control“ und App-Connect<sup>3)</sup></b>	280,-
	- Tablet-PC/iPad kann per WLAN und mit einer App mit dem Infotainment-System des Fahrzeugs verbunden werden	
	- folgende Funktionen sind möglich: Anzeige von Navigationsinformationen, Steuerung des Radios, des Media-Players und der Toneinstellungen	
	- Ergebnisse der Google-Suche, Orte von Terminen im Kalender sowie Adressen von Telefonbuch-Kontakten im Tablet-PC/iPad können als Ziele an das Navigationssystem übermittelt werden	
(nur in Verbindung mit Navigationssystem „Discover Media“ bestellbar, Serie im Navigationssystem „Discover Pro“)	205,-	
..., in Verbindung mit Navigationssystem „Discover Media“		

Der neue Golf R: TSI 4MOTION BlueMotion Technology 228 kW/310 PS: Kraftstoffverbrauch in l/100 km: innerorts zwischen 10,1 und 8,7/außerorts zwischen 6,6 und 6,0/kombiniert zwischen 7,9 und 7,0; CO<sub>2</sub>-Emissionen in g/km: kombiniert zwischen 180 und 160; Effizienzklassen E und D  
Der neue Golf R Variant: TSI 4MOTION BlueMotion Technology 228 kW/310 PS: Kraftstoffverbrauch in l/100 km: innerorts 8,9/außerorts 6,2/kombiniert 7,2; CO<sub>2</sub>-Emissionen in g/km: kombiniert 164; Effizienzkategorie D

1) Profil nur verfügbar in Verbindung mit Adaptiver Fahrwerksregelung DCC

2) umfasst teilweise auch Systeme, die nur als Sonderausstattung erhältlich sind

3) ausgewählte Apps für Android-Smartphones und Apple iPhones können auf dem Touchscreen des Radios bzw. des Navigationssystems dargestellt und bedient werden

o. M. = ohne Mehrpreis



## Sonderausstattungen

		Preis in €
<b>Radio- und Navigationssysteme</b>	<b>Radio „Composition Media“</b>	440,-
	- 8 Lautsprecher	
	- Bedienungsoberfläche mit Annäherungssensorik	
	- CD-Laufwerk	
	- Doppel-Tuner mit Phasen-Diversity für bestmöglichen Radioempfang	
	- Fahrzeug-Menü	
	- geschwindigkeitsabhängige Lautstärkeanpassung	
	- Klangregelung 3-fach	
	- mehrfarbiges TFT-Display mit Touchscreen-Bedienung (Bildschirmdiagonale 20,3 cm)	
	- MP3-Wiedergabefunktion mit Titel- und Albumcover-Anzeige	
	- Multimediabuchse AUX-IN <sup>1)</sup>	
	- Telefonschnittstelle	
	- USB-Schnittstelle auch für iPod/iPhone und SD-Kartenschacht	
	..., in Verbindung mit „Business“-Paketen	o. M.
	<b>Navigationsfunktion „Discover Media“ für Radio „Composition Media“</b>	565,-
	- 8 Lautsprecher	
	- Bedienungsoberfläche mit Annäherungssensorik	
- Car-Net „Guide & Inform“, Laufzeit 1 Jahr		
- CD-Laufwerk		
- Doppel-Tuner mit Phasen-Diversity für bestmöglichen Radioempfang		
- Fahrzeug-Menü		
- geschwindigkeitsabhängige Lautstärkeanpassung		
- Karte in 2,5D-Darstellung (Vogelperspektive)		
- Klangregelung 3-fach		
- kostenlose Downloads der Navigations-Software-Updates bis maximal 5 Jahre nach Produktionsende der Gerätegeneration		
- mehrfarbiges TFT-Display mit Touchscreen-Bedienung (Bildschirmdiagonale 20,3 cm)		
- MP3-Wiedergabefunktion mit Titel- und Albumcover-Anzeige		
- Multimediabuchse AUX-IN <sup>1)</sup>		
- Navigationsdaten für Europa auf SD-Karte		
- Telefonkontakt-Adressdaten zur Verwendung für Navigations-Zieleingabe		
- Telefonschnittstelle		
- USB-Schnittstelle auch für iPod/iPhone und SD-Kartenschacht		
- Verkehrszeichenanzeige <sup>2)</sup>		
- „Volkswagen Media Control“		
- Zielführung dynamisch über separaten RDS TMC-Tuner		
(nur in Verbindung mit Radio „Composition Media“ bestellbar)		
..., in Verbindung mit „Business-Premium“-Paket	o. M.	

Der neue Golf R: TSI 4MOTION BlueMotion Technology 228 kW/310 PS: Kraftstoffverbrauch in l/100 km: innerorts zwischen 10,1 und 8,7/außerorts zwischen 6,6 und 6,0/kombiniert zwischen 7,9 und 7,0; CO<sub>2</sub>-Emissionen in g/km: kombiniert zwischen 180 und 160; Effizienzklassen E und D

Der neue Golf R Variant: TSI 4MOTION BlueMotion Technology 228 kW/310 PS: Kraftstoffverbrauch in l/100 km: innerorts 8,9/außerorts 6,2/kombiniert 7,2; CO<sub>2</sub>-Emissionen in g/km: kombiniert 164; Effizienzklasse D

1) ermöglicht per 3,5-mm-Klinkenbuchse den Anschluss einer externen Audioquelle an das Radiosystem bzw. Radio-Navigationssystem, entfällt in Verbindung mit Telefonschnittstelle „Comfort“

2) stellt die auf dem Navigationsdatenträger gespeicherten Verkehrszeichen im Display des Navigationssystems dar, die Aktualität der angezeigten Verkehrszeichen hängt vom Datenstand der verwendeten Navigationsdaten ab;

Verkehrszeichenerkennung siehe unter Fahrerassistenzsysteme

## Sonderausstattungen

	Preis in €	
<b>Radio- und Navigationssysteme</b> (Fortsetzung)	<b>Navigationssystem „Discover Pro“</b>	2.385,-
	- 8 Lautsprecher	
	- Bedienungsoberfläche mit Annäherungssensorik	
	- Car-Net „Guide & Inform“, Laufzeit 1 Jahr	
	- Doppel-Tuner mit Phasen-Diversity für bestmöglichen Radioempfang	
	- DVD-Laufwerk zur Wiedergabe von Audio-CDs (auch im MP3- und WMA-Format) und Audio-/Video-DVDs (Bild nur bei stehendem Fahrzeug)	
	- Fahrzeug-Menü	
	- geschwindigkeitsabhängige Lautstärkeanpassung	
	- Gestensteuerung	
	- integrierte 32-GB-SSD-Festplatte zum Speichern der Navigationsdaten und von Multimedia-Dateien (10 GB nutzbar)	
	- Karte in topografischer 3D-Darstellung (Vogelperspektive) mit Gebäudedarstellung	
	- Klangregelung 3-fach	
	- kostenlose Downloads der Navigations-Software-Updates bis maximal 5 Jahre nach Produktionsende der Gerätegeneration	
	- mehrfarbiges TFT-Display mit Touchscreen-Bedienung (Bildschirmdiagonale 23,3 cm)	
	- MP3-Wiedergabefunktion mit Titel- und Albumcover-Anzeige	
	- Multimediabuchse AUX-IN <sup>1)</sup>	
	- Navigationsdaten für Europa auf internem Speicher	
	- Sonderziele mit Bilddarstellung über SD-Karte abrufbar <sup>2)</sup>	
	- Sprachbedienung	
	- Telefonkontakt-Adressdaten zur Verwendung für Navigations-Zieleingabe	
	- Telefonschnittstelle	
	- USB-Schnittstelle auch für iPod/iPhone und SD-Kartenschacht	
	- Verkehrszeichenanzeige <sup>3)</sup>	
- „Volkswagen Media Control“ und App-Connect		
- Zielführung dynamisch über separaten RDS TMC-Tuner		
..., in Verbindung mit „Business“-Paket	1.945,-	
..., in Verbindung mit „Business-Premium“-Paket	1.380,-	

Der neue Golf R: TSI 4MOTION BlueMotion Technology 228 kW/310 PS: Kraftstoffverbrauch in l/100 km: innerorts zwischen 10,1 und 8,7/außerorts zwischen 6,6 und 6,0/kombiniert zwischen 7,9 und 7,0; CO<sub>2</sub>-Emissionen in g/km: kombiniert zwischen 180 und 160; Effizienzklassen E und D

Der neue Golf R Variant: TSI 4MOTION BlueMotion Technology 228 kW/310 PS: Kraftstoffverbrauch in l/100 km: innerorts 8,9/außerorts 6,2/kombiniert 7,2; CO<sub>2</sub>-Emissionen in g/km: kombiniert 164; Effizienzklasse D

1) ermöglicht per 3,5-mm-Klinkenbuchse den Anschluss einer externen Audioquelle an das Radiosystem bzw. Radio-Navigationssystem, entfällt in Verbindung mit Telefonschnittstelle „Comfort“

2) Unter [www.volkswagen.de](http://www.volkswagen.de) > Service & Zubehör > Infotainment/Navigation können Ziele auf der SD-Karte mit Bild gespeichert werden.

3) stellt die auf dem Navigationsdatenträger gespeicherten Verkehrszeichen im Display des Navigationssystems dar, die Aktualität der angezeigten Verkehrszeichen hängt vom Datenstand der verwendeten Navigationsdaten ab; Verkehrszeichenerkennung siehe unter Fahrerassistenzsysteme

## Sonderausstattungen

		Preis in €
<b>Radio- und Navigationssysteme</b> (Fortsetzung)	<b>8 Lautsprecher</b> (nur in Verbindung mit Radio „Composition Colour“ bestellbar)	120,-
	<b>CD-Player</b> (nur in Verbindung mit Radio „Composition Colour“ bestellbar)	130,-
	<b>Digitaler Radioempfang DAB+</b> - Empfang von digital ausgestrahlten Radiosendern und Verkehrsinformationen zusätzlich zum analogen Senderangebot - Empfang ist abhängig von der lokalen Verfügbarkeit von digitalen Netzen; erweitertes Angebot an Hörfunkprogrammen - verbesserte Empfangsleistung	245,-
	<b>Soundsystem „DYNAUDIO Excite“</b> - digitaler 10-Kanal-Verstärker mit 400 Watt Gesamtleistung, Subwoofer und 8 Lautsprechern (nur in Verbindung mit Radio „Composition Media“, Navigationssystem „Discover Media“ oder „Discover Pro“ und nur mit nur mit Tire Mobility Set [Serie] oder Reserverad 3,5 J x 18 gewichts- und platzsparend bestellbar)	680,-
	<b>Sprachbedienung</b> (nur in Verbindung mit Radio „Composition Media“ oder Navigationsfunktion „Discover Media“ bestellbar; Serie bei Navigationssystem „Discover Pro“)	220,-
<b>Räder/Reifen - 19</b>	<b>„Pretoria“ in Schwarz, Volkswagen R</b> - 4 Leichtmetallräder 8 J x 19 in Schwarz - Reifen 235/35 R 19 - Progressivlenkung für 19-Zoll-Leichtmetallräder (nur in Verbindung mit Seitenscheiben hinten und Heckscheibe abgedunkelt, zu 65% lichtabsorbierend bestellbar)	865,-
	<b>„Pretoria“ in Grau Metallic, Volkswagen R</b> - 4 Leichtmetallräder 8 J x 19 in Grau Metallic - Reifen 235/35 R 19 - Progressivlenkung für 19-Zoll-Leichtmetallräder (nur in Verbindung mit Seitenscheiben hinten und Heckscheibe abgedunkelt, zu 65% lichtabsorbierend bestellbar)	815,-

Der neue Golf R: TSI 4MOTION BlueMotion Technology 228 kW/310 PS; Kraftstoffverbrauch in l/100 km: innerorts zwischen 10,1 und 8,7/außerorts zwischen 6,6 und 6,0/kombiniert zwischen 7,9 und 7,0; CO<sub>2</sub>-Emissionen in g/km: kombiniert zwischen 180 und 160; Effizienzklassen E und D  
 Der neue Golf R Variant: TSI 4MOTION BlueMotion Technology 228 kW/310 PS; Kraftstoffverbrauch in l/100 km: innerorts 8,9/außerorts 6,2/kombiniert 7,2; CO<sub>2</sub>-Emissionen in g/km: kombiniert 164; Effizienzklasse D  
 Unsere Fahrzeuge sind serienmäßig mit Sommerreifen ausgestattet. Seit dem 04.12.2010 sind Sie in der Bundesrepublik Deutschland gesetzlich verpflichtet,  
 Ihr Fahrzeug bei Glätte, Schneeglätte, Schneematsch, Eis- oder Reifglätte mit M+S-Reifen oder Ganzjahresreifen auszustatten. Ihr Volkswagen Partner informiert Sie gern.

## Sonderausstattungen

		Preis in €
<b>Räder/Reifen - 19</b> (Fortsetzung)	<b>„Pretoria“ in Schwarz, Volkswagen R, mit Sportreifen<sup>1)</sup> inkl. adaptiver Fahrwerksregelung DCC</b>	2.910,-
	- 4 Leichtmetallräder 8 J x 19 in Schwarz	
	- Adaptive Fahrwerksregelung DCC inkl. Fahrprofilwahl	
	- Progressivlenkung für 19-Zoll-Leichtmetallräder	
	- Sportreifen 235/35 R 19 <sup>1)</sup>	
	(nur in Verbindung mit Seitenscheiben hinten und Heckscheibe abgedunkelt, zu 65 % lichtabsorbierend bestellbar)	
	<b>„Pretoria“ in Grau Metallic, Volkswagen R, mit Sportreifen<sup>1)</sup> inkl. adaptiver Fahrwerksregelung DCC</b>	2.860,-
	- 4 Leichtmetallräder 8 J x 19 in Grau Metallic	
	- Adaptive Fahrwerksregelung DCC inkl. Fahrprofilwahl	
	- Progressivlenkung für 19-Zoll-Leichtmetallräder	
	- Sportreifen 235/35 R 19 <sup>1)</sup>	
	(nur in Verbindung mit Seitenscheiben hinten und Heckscheibe abgedunkelt, zu 65 % lichtabsorbierend bestellbar)	
<b>Räder/Reifen - Reserveräder</b>	<b>„Spielberg“, Volkswagen R</b>	710,-
	- 4 Leichtmetallräder 8 J x 19, Oberfläche glanzgedreht	
	- Reifen 235/35 R 19 <sup>1)</sup>	
	- Progressivlenkung für 19-Zoll-Leichtmetallräder	
	(nur in Verbindung mit Seitenscheiben hinten und Heckscheibe abgedunkelt, zu 65 % lichtabsorbierend bestellbar)	
<b>Räder/Reifen - Reserveräder</b>	<b>Reserverad 3,5 J x 18, gewichts- und platzsparend, inkl. Radschlüssel und Wagenheber</b>	63,-
	(anstelle Tire Mobility Set, Serie bei Variant)	
<b>Räder/Reifen - Winterräder</b> (zusätzlich)	<b>„Dijon“ (10-Speichen-Design)</b>	1.335,-
	- 4 Leichtmetallräder 6 J x 17 inkl. Radschlüssel und Wagenheber	
	- Winterreifen 205/50 R 17 H	

Der neue Golf R: TSI 4MOTION BlueMotion Technology 228 kW/310 PS; Kraftstoffverbrauch in l/100 km: innerorts zwischen 10,1 und 8,7/außerorts zwischen 6,6 und 6,0/kombiniert zwischen 7,9 und 7,0; CO<sub>2</sub>-Emissionen in g/km: kombiniert zwischen 180 und 160; Effizienzklassen E und D

Der neue Golf R Variant: TSI 4MOTION BlueMotion Technology 228 kW/310 PS; Kraftstoffverbrauch in l/100 km: innerorts 8,9/außerorts 6,2/kombiniert 7,2; CO<sub>2</sub>-Emissionen in g/km: kombiniert 164; Effizienzklasse D

1) Achtung: Die Sportreifen sind spezielle, für den Einsatz auf trockener Fahrbahn optimierte Reifen, die die gesetzlichen Anforderungen erfüllen und für die Verwendung im öffentlichen Straßenverkehr zugelassen sind.

Bei nasser Fahrbahn – besonders bei der Gefahr von Aquaplaning – muss mit angemessener Geschwindigkeit gefahren werden. Aufgrund der geringeren Profiltiefe können die Sportreifen ihre Verschleißgrenze früher erreichen.

Unsere Fahrzeuge sind serienmäßig mit Sommerreifen ausgestattet. Seit dem 04.12.2010 sind Sie in der Bundesrepublik Deutschland gesetzlich verpflichtet,

Ihr Fahrzeug bei Glätte, Schneeglätte, Schneematsch, Eis- oder Reifglätte mit M+S-Reifen oder Ganzjahresreifen auszustatten. Ihr Volkswagen Partner informiert Sie gern.

## Sonderausstattungen

		Preis in €
<b>Räder/Reifen - Winterräder</b> (zusätzlich) (Fortsetzung)	<b>„Cadiz“ (5-Strukturspeichen-Design)</b>	1.650,-
	- 4 Leichtmetallräder 7,5 J x 18 inkl. Radschlüssel und Wagenheber	
	- Winterreifen 225/40 R 18	
	(nicht schneekettentauglich)	
<b>Raucherausführung</b>	- Aschenbecher und Zigarettenanzünder vorn	20,-
<b>Scheiben</b>	<b>Frontscheibe drahtlos beheizbar und infrarot-reflektierend</b>	345,-
	<b>Seitenscheiben hinten und Heckscheibe abgedunkelt, zu 65% lichtabsorbierend</b>	240,-
	<b>Seitenscheiben hinten und Heckscheibe abgedunkelt, zu 90% lichtabsorbierend</b>	310,-
	(nur für Limousine bestellbar)	
<b>Scheinwerfer</b>	<b>Active Lighting System</b>	330,-
	- Dynamische Fernlichtregulierung „Dynamic Light Assist“	
	- Fahrlichtschaltung automatisch, mit Tagfahrlicht, „Leaving home“-Funktion und manueller „Coming home“-Funktion	
	- Innenspiegel automatisch abblendend	
	- LED-Scheinwerfer für Abblend- und Fernlicht, mit LED-Tagfahrlicht und Kurvenfahrlicht	
- Leuchtweitenregulierung dynamisch, mit dynamischem Kurvenfahrlicht		
<b>Schließsystem</b>	<b>Schlüsselloses<sup>1)</sup> Schließ- und Startsystem „Keyless Access“ mit Safe-Sicherung</b>	390,-
	- automatisches Schließ- und Startsystem, bei dem der Fahrzeugschlüssel zwar mitgeführt, aber nicht in die Hand genommen werden muss	
	- führt man den Fahrzeugschlüssel mit sich und nähert sich dem Fahrzeug, wird dieses automatisch entriegelt; der Motorstart erfolgt bequem per Startknopf	
	(nur in Verbindung mit 4 Türen oder Fahrerassistenz-Paket „Plus“ bestellbar)	

Der neue Golf R: TSI 4MOTION BlueMotion Technology 228 kW/310 PS: Kraftstoffverbrauch in l/100 km: innerorts zwischen 10,1 und 8,7/außerorts zwischen 6,6 und 6,0/kombiniert zwischen 7,9 und 7,0; CO<sub>2</sub>-Emissionen in g/km: kombiniert zwischen 180 und 160; Effizienzklassen E und D

Der neue Golf R Variant: TSI 4MOTION BlueMotion Technology 228 kW/310 PS: Kraftstoffverbrauch in l/100 km: innerorts 8,9/außerorts 6,2/kombiniert 7,2; CO<sub>2</sub>-Emissionen in g/km: kombiniert 164; Effizienzklasse D

1) Die Funkfernbedienung dient als Sender und muss mitgeführt werden, damit das Fahrzeug ent- bzw. verriegelt und gestartet werden kann.

Unsere Fahrzeuge sind serienmäßig mit Sommerreifen ausgestattet. Seit dem 04.12.2010 sind Sie in der Bundesrepublik Deutschland gesetzlich verpflichtet, Ihr Fahrzeug bei Glatteis, Schneeglätte, Schneematsch, Eis- oder Reifglätte mit M+S-Reifen oder Ganzjahresreifen auszustatten. Ihr Volkswagen Partner informiert Sie gern.

## Sonderausstattungen

		Preis in €
<b>Sitze</b>	<b>Fahrsitz mit elektrischer Einstellung<sup>1)</sup></b>	495,-
	- Fahrsitz mit elektrischer Einstellung und Memory-Funktion, Beifahrersitz mit Höheneinstellung	
	- Lendenwirbelstützen vorn, auf der Fahrerseite elektrisch einstellbar	
	- Schublade unter dem Beifahrersitz (nur in Verbindung mit Lederausstattung und 4 Türen bestellbar)	
<b>Spiegel</b>	<b>Außenspiegel elektrisch einstell-, anklapp- und beheizbar, mit Umfeldbeleuchtung und Beifahrerspiegelabsenkung</b>	180,-
<b>Telefone</b>	<b>Telefonschnittstelle „Business“</b>	490,-
	- Anwahl von auf dem Mobiltelefon gespeicherten Audiodateien über TFT-Touchscreen (AVRCP 1.3)	
	- Außenantennenanbindung über Kopplung mit remote SIM Access Profile (rSAP) oder Einbringung einer separaten SIM-Karte in den entsprechenden Kartenschacht	
	- Bedienung und Anzeige über Multifunktionsanzeige „Premium“ und TFT-Touchscreen des Radios bzw. Navigationssystems sowie über das Multifunktionslenkrad	
	- drahtlose Kommunikationsschnittstelle BLUETOOTH AUDIO (ausschließlich kompatibel mit advanced audio distribution profile A2DP)	
	- Einfach-Kopplung des Mobiltelefons über Secure Simple Pairing (SSP)	
	- einfacher Telefonbuchzugriff über Phone Book Access Profile (PBAP)	
	- fahrzeugeigenes GSM-/UMTS-Sende-/Empfangsteil mit SIM-Kartenschacht für zusätzliche SIM-Karte	
	- Freisprecheinrichtung; für Mobiltelefone mit Bluetooth-Schnittstelle (hands free profile 1.5) und GSM 900/1800 MHz	
	- gleichzeitige Anbindung von bis zu 2 Telefonen	
	- SMS-Funktionen: Lesen <sup>2)</sup> , Vorlesen	
	- Telefonkontakt-Adressdaten zur Verwendung für Navigations-Zieleingabe <sup>3)</sup>	
	- Telefonkontakte mit Bilddarstellung	
	- WLAN-Hotspot <sup>4)</sup>	
- zusätzliche Bluetooth-Schnittstelle remote SIM Access Profile (rSAP) <sup>5)</sup> (nur in Verbindung mit Navigationssystem „Discover Pro“ bestellbar)		
..., in Verbindung mit „Business“-Paketen	25,-	

Der neue Golf R: TSI 4MOTION BlueMotion Technology 228 kW/310 PS: Kraftstoffverbrauch in l/100 km: innerorts zwischen 10,1 und 8,7/außerorts zwischen 6,6 und 6,0/kombiniert zwischen 7,9 und 7,0; CO<sub>2</sub>-Emissionen in g/km: kombiniert zwischen 180 und 160; Effizienzklassen E und D

Der neue Golf R Variant: TSI 4MOTION BlueMotion Technology 228 kW/310 PS: Kraftstoffverbrauch in l/100 km: innerorts 8,9/außerorts 6,2/kombiniert 7,2; CO<sub>2</sub>-Emissionen in g/km: kombiniert 164; Effizienzklasse D

1) setzt voraussichtlich zu einem späteren Zeitpunkt ein.

2) über TFT-Touchscreen des Radios bzw. Navigationssystems

3) abhängig vom Mobiltelefon und der entsprechenden Software des jeweiligen Herstellers

4) Sie benötigen ein Bluetooth-fähiges Mobiltelefon mit remote SIM Access Profile (rSAP) oder eine SIM-Karte mit Telefon- und Datenoption. Durch den Empfang von Datenpaketen aus dem Internet können, abhängig von Ihrem jeweiligen Mobilfunktarif und insbesondere beim Betrieb im Ausland, zusätzliche Kosten (z. B. Roaming-Gebühren) entstehen. Aufgrund des eventuell anfallenden Datenvolumens wird die Vereinbarung einer Daten-Flatrate mit Ihrem Mobilfunkanbieter dringend empfohlen, soweit diese vom Mobilfunkanbieter angeboten wird.

5) Bitte prüfen Sie unbedingt, ob das jeweilige Mobiltelefon über eine Bluetooth-Schnittstelle mit remote SIM Access Profile (rSAP) verfügt und für die Telefonschnittstelle „Business“ geeignet ist.

Weitere Informationen finden Sie auf [www.volkswagen-zubehoer.de](http://www.volkswagen-zubehoer.de).



## Sonderausstattungen

		Preis in €
<b>Telefone</b> (Fortsetzung)	<b>Telefonschnittstelle „Comfort“ mit induktiver Ladefunktion</b>	465,-
	- Anwahl von auf dem Mobiltelefon gespeicherten Audiodateien über TFT-Touchscreen (AVRCP 1.3)	
	- Außenantennenanbindung über Ladehalterung in der Mittelkonsole	
	- Bedienung und Anzeige über Multifunktionsanzeige „Plus“ oder „Premium“ und TFT-Touchscreen des Radios bzw. Navigationssystems sowie über das Multifunktions-Sportlenkrad in Leder	
	- drahtlose Kommunikationsschnittstelle BLUETOOTH AUDIO (ausschließlich kompatibel mit advanced audio distribution profile A2DP)	
	- Einfach-Kopplung des Mobiltelefons über Secure Simple Pairing (SSP)	
	- einfacher Telefonbuchzugriff über Phone Book Access Profile (PBAP)	
	- Freisprecheinrichtung	
	- für Mobiltelefone mit Bluetooth-Schnittstelle (hands free profile 1.5) und GSM 900/1800 MHz	
	- gleichzeitige Anbindung von bis zu 2 Telefonen	
	- Telefonkontakt-Adressdaten zur Verwendung für Navigations-Zieleingabe <sup>1)</sup>	
	- Telefonkontakte mit Bilddarstellung	
	<b>..., in Verbindung mit Radio „Composition Colour“</b>	465,-
	- USB-Schnittstelle auch für iPod/iPhone	
	<b>..., in Verbindung mit Radio „Composition Media“, Navigationssystem „Discover Media“ oder Navigationssystem „Discover Pro“</b>	465,-
- 2 USB-Schnittstellen auch für iPod/iPhone		
<b>..., in Verbindung mit „Business“-Paketen</b>	o. M.	

Der neue Golf R: TSI 4MOTION BlueMotion Technology 228 kW/310 PS: Kraftstoffverbrauch in l/100 km: innerorts zwischen 10,1 und 8,7/außerorts zwischen 6,6 und 6,0/kombiniert zwischen 7,9 und 7,0; CO<sub>2</sub>-Emissionen in g/km: kombiniert zwischen 180 und 160; Effizienzklassen E und D  
 Der neue Golf R Variant: TSI 4MOTION BlueMotion Technology 228 kW/310 PS: Kraftstoffverbrauch in l/100 km: innerorts 8,9/außerorts 6,2/kombiniert 7,2; CO<sub>2</sub>-Emissionen in g/km: kombiniert 164; Effizienzklasse D

1) nur in Verbindung mit Navigationsfunktion „Discover Media“ oder Navigationssystem „Discover Pro“ und abhängig vom Mobiltelefon und der entsprechenden Software des jeweiligen Herstellers

## Motoren

		<b>BlueMotion Technology 228 kW (310 PS) TSI 4MOTION</b>	<b>BlueMotion Technology 228 kW (310 PS) TSI 4MOTION</b>
<b>Motor, Getriebe</b>	Motorbauart/Ventile pro Zylinder	4-Zylinder-Ottomotor/4	4-Zylinder-Ottomotor/4
	Einspritzung/Aufladung	Direkteinspritzung/Abgasturbolader	Direkteinspritzung/Abgasturbolader
	Hubraum, Liter/cm <sup>3</sup>	2,0/1.984	2,0/1.984
	max. Leistung, kW (PS) bei 1/min	228 (310)/5.500 - 6.500	228 (310)/5.500 - 6.500
	max. Drehmoment, Nm bei 1/min	380 (400)/2.000 - 5.400	400/2.000 - 5.400
	Emissionsklasse	Euro 6 <sup>6)</sup>	Euro 6 <sup>6)</sup>
	Getriebevariante	6-Gang-Schaltgetriebe, 7-Gang-Doppelkupplungsgetriebe DSG	7-Gang-Doppelkupplungsgetriebe DSG
<b>Gewichte, kg<sup>2)</sup></b>	Leergewicht, 2-türig <sup>1)</sup>	1.483 (1.505) <sup>8)</sup>	1.593
	zul. Gesamtgewicht	1.960 (1.990) <sup>8)</sup>	2.110
	Zuladung <sup>7)</sup>	454 - 552 (461 - 560) <sup>8)</sup>	488 - 592
	zul. Achslast vorn/hinten	1.040/970 (1.070/970) <sup>8)</sup>	1.060/1.100
	zul. Anhängelasten <sup>3)</sup> : gebremst bei 12%/8% Steigung	-/-	-/-
	ungebremst	-	-
	zul. Stützlast/zul. Dachlast	-/75	-/75
<b>Fahrleistungen</b>	Höchstgeschwindigkeit, km/h	250 (250) <sup>8)</sup>	250
	Beschleunigung von 0 - 80/0 - 100 km/h, s	3,6/5,1 (3,3/4,6) <sup>8)</sup>	3,5/4,8
	Elastizität von 80 - 120 km/h im 4./5. Gang, s <sup>9)</sup>	4,0/5,0	-
<b>Kraftstoffverbrauch, l/100 km<sup>4)</sup></b>	Kraftstoff	Superbenzin Plus schwefelfrei, mind. 98 ROZ nach DIN EN 228 <sup>5)</sup>	Superbenzin Plus schwefelfrei, mind. 98 ROZ nach DIN EN 228 <sup>5)</sup>
	mit Schaltgetriebe: innerorts/außerorts/kombiniert	10,1/6,6/7,9	-
	mit Doppelkupplungsgetriebe DSG: innerorts/außerorts/kombiniert	8,8-8,7/6,1-6,0/7,1-7,0	8,9/6,2/7,2
<b>CO<sub>2</sub>-Emission kombiniert, g/km<sup>4)</sup></b>	mit Schaltgetriebe	180	-
	mit Doppelkupplungsgetriebe DSG	163-160	164
<b>Effizienzklasse<sup>4)</sup></b>	mit Schaltgetriebe	E	-
	mit Doppelkupplungsgetriebe DSG	D	D
<b>Ausstattungsversionen</b>	erhältlich als	Golf R	Golf R Variant

Hinweise zu den Bemerkungen 1) - 9) finden Sie auf Seite 17.

## Hinweise

- <sup>1)</sup> Fahrzeugleergewicht mit Fahrer 68 kg, 7 kg Gepäck und Kraftstoffbehälter zu 90 % gefüllt, ermittelt nach der RL 92/21/EWG in der gegenwärtig geltenden Fassung.
- <sup>2)</sup> Je nach Sonderausstattung ergeben sich individuelle Gewichte des Fahrzeugs und somit abweichende Verbräuche und CO<sub>2</sub>-Emissionen.
- <sup>3)</sup> Mit zunehmender Höhe verringert sich zwangsläufig die Motorleistung. Ab 1.000 m über Meereshöhe und je weitere 1.000 m sind daher jeweils 10 % vom Gespanngewicht (zul. Anhängelast + zul. Gesamtgewicht des Zugfahrzeuges) abzuziehen.
- <sup>4)</sup> Die angegebenen Werte wurden nach den vorgeschriebenen Messverfahren (§ 2 Nrn. 5, 6, 6 a Pkw-EnVKV in der jeweils geltenden Fassung) ermittelt. CO<sub>2</sub>-Emissionen, die durch die Produktion und Bereitstellung des Kraftstoffes bzw. anderer Energieträger entstehen, werden bei der Ermittlung der CO<sub>2</sub>-Emissionen gemäß der Richtlinie 1999/94/EG nicht berücksichtigt. Die Angaben beziehen sich nicht auf ein einzelnes Fahrzeug und sind nicht Bestandteil des Angebotes, sondern dienen allein Vergleichszwecken zwischen den verschiedenen Fahrzeugtypen. Der Kraftstoffverbrauch und die CO<sub>2</sub>-Emissionen eines Fahrzeugs hängen nicht nur von der effizienten Ausnutzung des Kraftstoffs durch das Fahrzeug ab, sondern werden auch vom Fahrverhalten und anderen nichttechnischen Faktoren beeinflusst. CO<sub>2</sub> ist das für die Erderwärmung hauptsächlich verantwortliche Treibhausgas. Hinweis nach Richtlinie 1999/94/EG in der jeweils gegenwärtig geltenden Fassung: Weitere Informationen zum offiziellen Kraftstoffverbrauch und den offiziellen spezifischen CO<sub>2</sub>-Emissionen neuer Personenkraftwagen können dem „Leitfaden über den Kraftstoffverbrauch, die CO<sub>2</sub>-Emissionen und den Stromverbrauch neuer Personenkraftwagen“ entnommen werden, der an allen Verkaufsstellen und bei der DAT Deutsche Automobil Treuhand GmbH, Hellmuth-Hirth-Straße 1, D-73760 Ostfildern oder unter [www.dat.de](http://www.dat.de) unentgeltlich erhältlich ist.

Effizienzklassen bewerten Fahrzeuge anhand der CO<sub>2</sub>-Emissionen unter Berücksichtigung des Fahrzeugleergewichts. Fahrzeuge, die dem Durchschnitt entsprechen, werden mit D eingestuft. Fahrzeuge, die besser sind als der heutige Durchschnitt, werden mit A+, A, B oder C eingestuft. Fahrzeuge, die schlechter als der Durchschnitt sind, werden mit E, F oder G beschrieben.

- <sup>5)</sup> Die Angaben zu Leistung und Verbrauch beziehen sich auf den Betrieb mit Superbenzin Plus schwefelfrei ROZ 98 nach DIN EN 228. Kraftstoffqualität bleifrei mit ROZ 95 mit einem maximalen Ethanolanteil von 10% (E10) ist grundsätzlich, mit geringer Leistungsminde- rung, verwendbar. Detaillierte Informationen zur Verträglichkeit von E10-Kraftstoffen finden Sie unter [www.volkswagen.de](http://www.volkswagen.de) oder unter [www.dat.de/e10liste/e10vertraeglichkeit](http://www.dat.de/e10liste/e10vertraeglichkeit).
- <sup>6)</sup> Fahrzeuge der Emissionsklasse Euro 6 erhalten die grüne Feinstaubplakette.
- <sup>7)</sup> Die Zuladung beinhaltet 68 kg für Fahrer und 7 kg für Gepäck.
- <sup>8)</sup> Klammerwerte gelten für Doppelkupplungsgetriebe DSG.
- <sup>9)</sup> nur Schaltgetriebe

### Zusätzliche Hinweise

Mit dem flexiblen Service setzt Volkswagen eine Technologie ein, mit der Sie nur dann einen Service vornehmen lassen müssen, wenn Ihr Fahrzeug ihn benötigt.

Das Besondere daran ist, dass zur Ermittlung des Zeitpunkts des Services die individuellen Einsatzbedingungen (persönlicher Fahrstil und Betriebsbedingungen) berücksichtigt werden sowie die Verwendung von LongLife-Motoröl.

Die Service-Intervall-Anzeige im Display des Kombi-Instruments dient als Erinnerung für die Fälligkeit des nächsten Service-Ereignisses:

- Inspektion mit Ölwechsel:
  - nach Service-Intervall-Anzeige (max. 30.000 km/2 Jahre)
- Inspektion mit erweitertem Umfang:
  - nach Service-Intervall-Anzeige (max. 60.000 km/3 Jahre)

### Rücknahme und Verwertung von Altfahrzeugen

Volkswagen stellt sich den Herausforderungen der modernen Gesellschaft und berücksichtigt sie in allen neuen Produkten der Marke Volkswagen. Dies gilt natürlich auch für den Umwelt- und Ressourcenschutz. Daher sind alle Volkswagen umweltfreundlich verwertbar und können grundsätzlich kostenlos\* zurückgegeben werden. Nähere Informationen zu Rücknahme und Verwertung von Altfahrzeugen erhalten Sie bei Ihrem Volkswagen Partner, im Internet unter [www.volkswagen.de](http://www.volkswagen.de) und über die kostenlose Hotline 0800-VOLKSWAGEN (0800 86 55 79 24 36).

Der neue Golf R: TSI 4MOTION BlueMotion Technology 228 kW/310 PS: Kraftstoffverbrauch in l/100 km: innerorts zwischen 10,1 und 8,7/außerorts zwischen 6,6 und 6,0/kombiniert zwischen 7,9 und 7,0; CO<sub>2</sub>-Emissionen in g/km: kombiniert zwischen 180 und 160; Effizienzklassen E und D  
Der neue Golf R Variant: TSI 4MOTION BlueMotion Technology 228 kW/310 PS: Kraftstoffverbrauch in l/100 km: innerorts 8,9/außerorts 6,2/kombiniert 7,2; CO<sub>2</sub>-Emissionen in g/km: kombiniert 164; Effizienzkategorie D

\* bei Erfüllung der nationalen gesetzlichen Voraussetzungen

## Reifenlabel

Sommerreifen	Größe	Kraftstoffeffizienzklasse/ Rollwiderstand	Nasshaftungsklasse	Externes Rollgeräusch/ Geräuschemission
	225/40 R 18	C - B	A	72 - 69 dB 
	235/35 R 19	E - C	B - A	72 - 70 dB 
Winterreifen	Größe	Kraftstoffeffizienzklasse/ Rollwiderstand	Nasshaftungsklasse	Externes Rollgeräusch/ Geräuschemission
	205/50 R 17	E	B	68 dB 
	225/40 R 18	F - E	E	71 - 69 dB 



Kraftstoffeffizienzklasse/Rollwiderstand – der richtige Reifen hilft Ihnen, Kraftstoff zu sparen.



Nasshaftung – ein kürzerer Bremsweg erhöht Ihre Sicherheit.



Externes Rollgeräusch/Geräuschemission – ein leiserer Reifen erhöht Ihren Fahrkomfort und entlastet die Umwelt durch geringere Geräusentwicklung.

Der neue Golf R: TSI 4MOTION BlueMotion Technology 228 kW/310 PS: Kraftstoffverbrauch in l/100 km: innerorts zwischen 10,1 und 8,7/außerorts zwischen 6,6 und 6,0/kombiniert zwischen 7,9 und 7,0; CO<sub>2</sub>-Emissionen in g/km: kombiniert zwischen 180 und 160; Effizienzklassen E und D  
 Der neue Golf R Variant: TSI 4MOTION BlueMotion Technology 228 kW/310 PS: Kraftstoffverbrauch in l/100 km: innerorts 8,9/außerorts 6,2/kombiniert 7,2; CO<sub>2</sub>-Emissionen in g/km: kombiniert 164; Effizienzklasse D  
 Die gezielte Bestellung eines bestimmten Reifenfabrikats ist aus logistischen und produktionstechnischen Gründen nicht möglich.

# Abmessungen

## Golf R

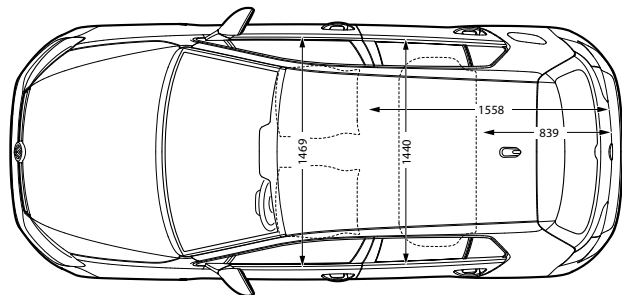
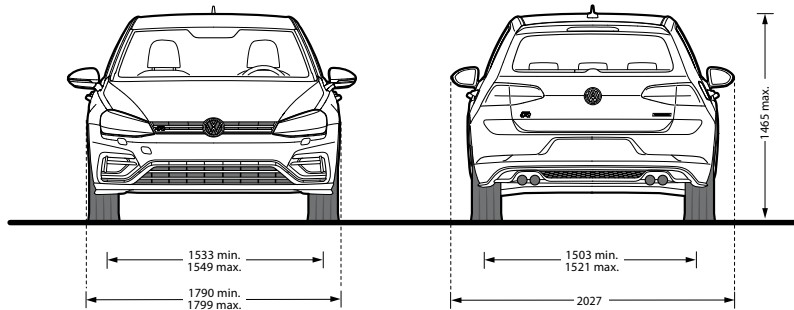
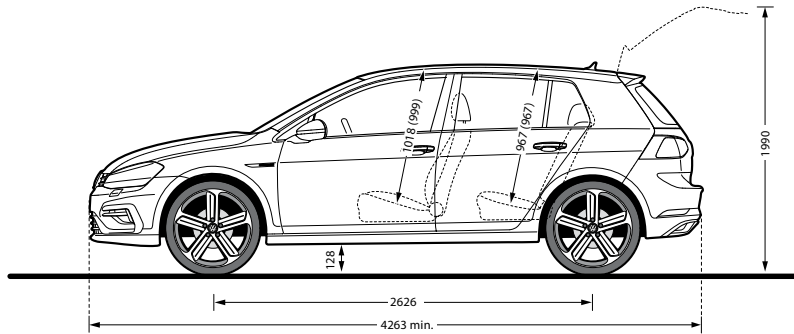

**Gepäckraumvolumen, l**  
343 - 1.233

**Kraftstoffbehältervolumen  
Benzin, l**  
ca. 55

**Wendekreis, m**  
ca. 10,9

## Golf R Variant

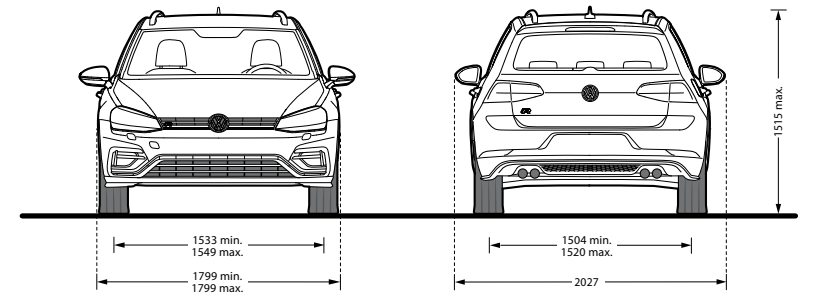
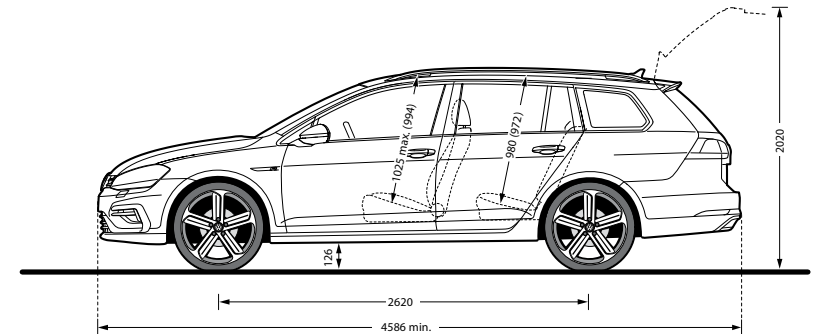

**Gepäckraumvolumen, l**  
605 - 1.620

**Kraftstoffbehältervolumen  
Benzin, l**  
ca. 55

**Wendekreis, m**  
ca. 10,9

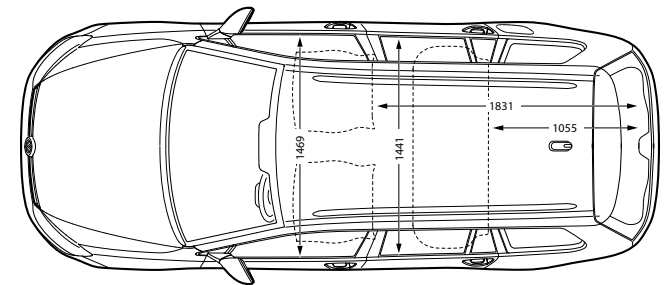

Der neue Golf R: TSI 4MOTION BlueMotion Technology 228 kW/310 PS: Kraftstoffverbrauch in l/100 km: innerorts zwischen 10,1 und 8,7/außerorts zwischen 6,6 und 6,0/kombiniert zwischen 7,9 und 7,0; CO<sub>2</sub>-Emissionen in g/km: kombiniert zwischen 180 und 160; Effizienzklassen E und D  
Der neue Golf R Variant: TSI 4MOTION BlueMotion Technology 228 kW/310 PS: Kraftstoffverbrauch in l/100 km: innerorts 8,9/außerorts 6,2/kombiniert 7,2; CO<sub>2</sub>-Emissionen in g/km: kombiniert 164; Effizienzklasse D  
Klammerwerte gelten bei Panorama-Ausstell-/Schiebedach.

# Der neue Golf R & Golf R Variant

Änderungen vorbehalten · Ausgabe: 09. Februar 2017  
[www.volkswagen-r.de](http://www.volkswagen-r.de)