

Messprotokoll 4 Rad-Messung

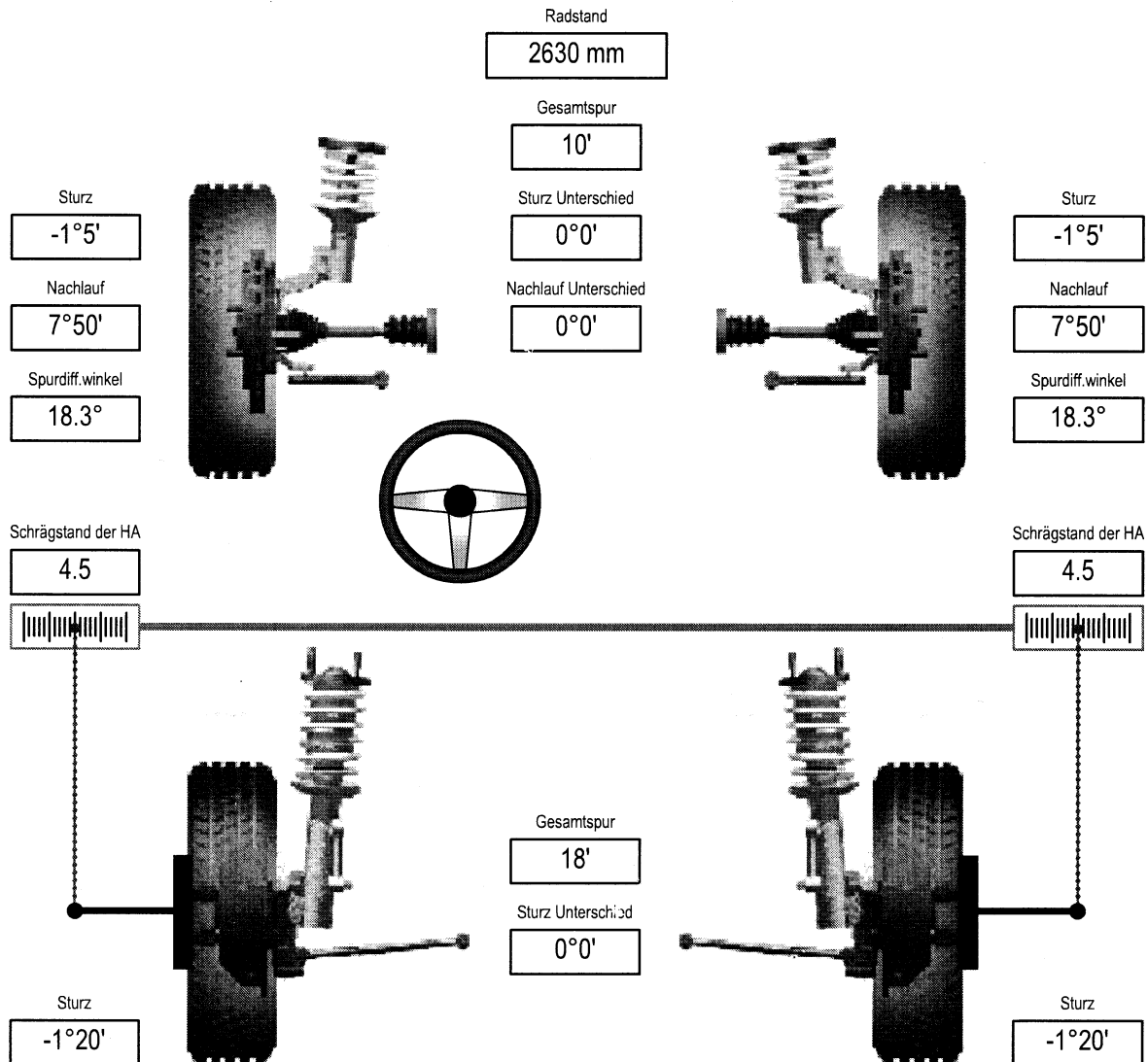

Datum: 20.01.2022

Kennzeichen: **[REDACTED]**

Gefahrene Km: 52884

Fahrzeughalter: **[REDACTED]**

Marke und Modell: VW Golf 7 R Variant

Mechaniker: Hr. Scheurer

Bemerkungen: Fzg. wurde auf Winterreifen vermessen